

# INSTRUCTION MANUAL

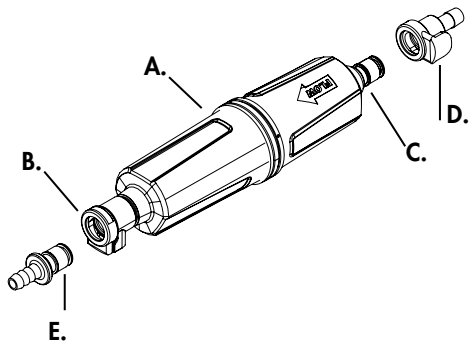

## THRU-LINK™ IN-LINE MICROFILTER



### 1.

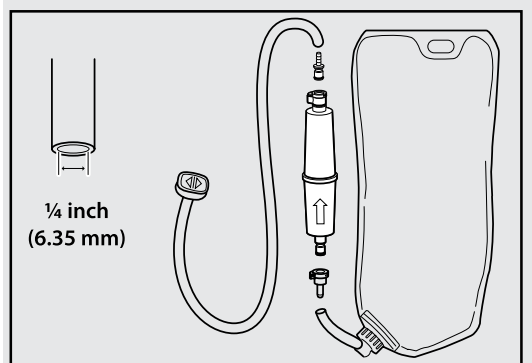
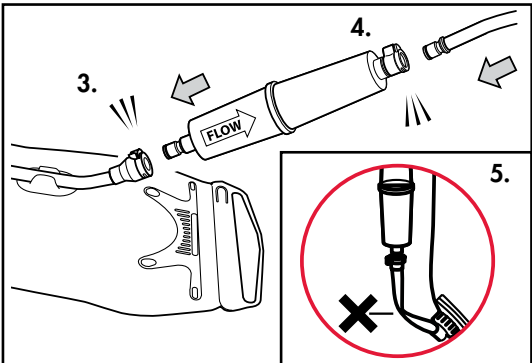
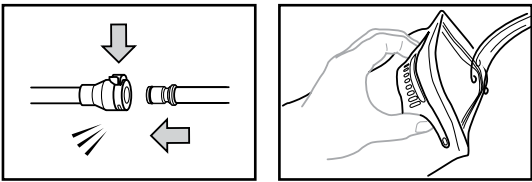

### 2.

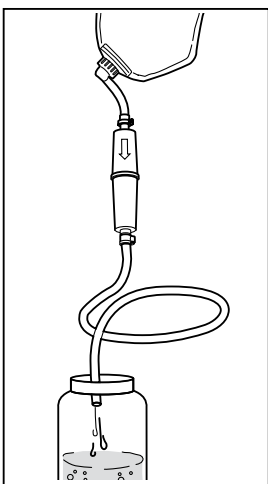

### 3.

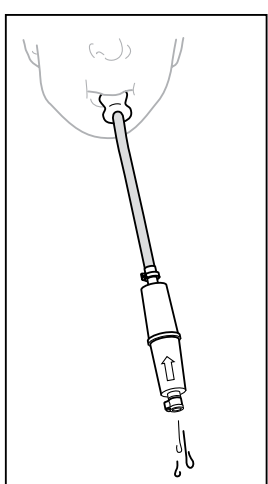

### 6.

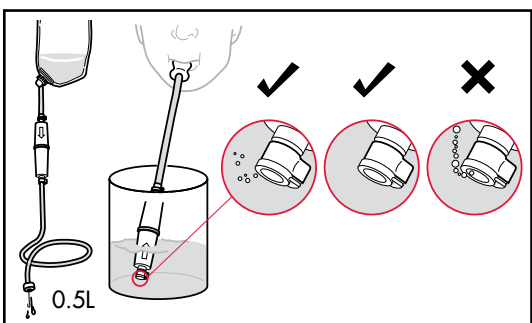

Cascade Designs, Inc.  
4000 First Avenue South | Seattle, WA 98134 USA  
Cascade Designs, Inc., USA -  
1-800-531-9531 or 206-505-9500  
Cascade Designs, Ltd., Ireland - (+353) 21-4621400  
www.msrgear.com | info@cascaadedesigns.com

## 重要事項

このフィルターを組み立ておよび使用前には、取扱説明書全体をよく読んで理解してください。この取扱説明書は、後日参照できるように大切に保管してください。

この取扱説明書の説明で不明な点や、ご質問等がある場合は、Cascade Designs まで電話 (+1.800.531.9531) でご連絡ください。

## 警告

### 生物災害

ろ過処理されていない水に対して浄水器を使用する際には常に細心の注意が必要で、処理されていない水を飲んだ場合、有害な微生物を摂取することになり、消化器中毒を起こす恐れがあります。

Thru-Link™ フィルターは、海水や鉱山の廃石池からの水、農薬など化学物質で汚染された水などのろ過には決して使用しないでください。Thru-Link™ フィルターはこのような水源の水を飲用水に変えることはできません。また放射性物質、0.2 μm未満の微粒子を除去することはできません。

フィルターが不適切に使用された場合、有害な微生物を摂取することになり、消化器疾患を起こす恐れがあります。本取扱説明書に記載されている警告および指示に従い、バックカントリーや海外における水の安全性について知識を身に付け、中等の病気になる危険を軽減させてください。

使用者には、自分自身の安全および周りの人々に対する安全の責任があります。判断は、適切に行ってください。

二次汚染を防ぐため、汚染の可能性がある部品を、ろ過済みの水に接触させないでください。

本取扱説明書に書かれている指示・警告をすべて読み、十分理解した上従い、本フィルターをご使用ください。警告および指示に従わない場合、消化器疾患を起こす恐れがあります。

### THRU-LINK™ インラインマイクロフィルター取扱説明書

Thru-Link™ マイクロフィルターは中空糸膜の技術を使いバクテリア、原生動物、微粒子を除去し、活性炭を使用して水中の化学物質や臭味を除去します。本フィルターはウイルスを除去することはできません。

#### マイクロフィルターの部品:

- A. Thru-Link フィルター
- B. メス側クイックディスコネクト
- C. オス側クイックディスコネクト
- D. メス側クイックディスコネクト 接続口
- E. オス側クイックディスコネクト 接続口

### 重要事項

**警告** ろ過前の汚染水に使用されたリザーバーおよびドリンクチューブを、ろ過後の水および飲料水を運ぶ目的で使用する場合は、使用前に必ず消毒してください(フィルターの消毒を参照)。消毒しない場合、消化器疾患を起こす恐れがあります。

- フィルターを長持ちさせる方法:
  - \*泥が蓄積する前にフィルター カートリッジを 8リットルごと、あるいは1日の最後にバックフラッシュしてください。(フィルターのバックフラッシュ参照)。バックフラッシュを行っても流量が回復しない場合は、フィルターを交換してください。
  - \*できる限りきれいで透明な水を使用してください。透明な水が使用できない場合は、ろ過する前に微粒子を沈殿させてください。
  - \*沈殿物のある水や濁った水は、出来る限りろ過しないでください。フィルターがすぐに目詰まりします。
- 長期旅行の場合は、交換用のフィルターを携帯してください。
- ウイルスの存在が疑われる水の処理には、Aquatabs®のような承認されている消毒剤を使用してください。詳しい情報については、米国疾病対策センター(CDC)のホームページ [www.CDC.gov](http://www.CDC.gov) からご覧いただけます。

### 1. 取り付けおよびろ過

#### はじめてご使用になる前に:

無害ではありますが、フィルターに残留している炭粉を洗い流します。フィルターの取り付け説明書に従いフィルターを取り付けます。次にリザーバーを水で満たし、バイトバルブがリザーバーより下の位置になるようにします。バイトバルブを指でつまみ、水が透明になるまで流し続けます。

#### クイックディスコネクト接続口のないリザーバーについては、「クイックディスコネクト接続口のないリザーバーの取り付け」を参照してください。

1. リザーバーからドリンクチューブを取り外します。
2. リザーバーを水で満たします。
3. フィルターをリザーバーに差し込みます。
4. ドリンクチューブをフィルターに差し込みます。フィルターの FLOW 矢印がバイトバルブの方向に向いていることを確認します。
5. 浄水システムをバックパックに取り付けます。バックパックを背負うときに、ホースがよじれないように注意してください。
6. バイトバルブを開いて飲みます。

**警告** リザーバーおよびドリンクチューブをろ過後の水および飲料水の持ち運びに再び使用する場合は、使用前に必ず消毒してください。(フィルターの消毒方法を参照) 消毒しない場合、消化器疾患を起こす恐れがあります。

**警告** 使用開始後は、フィルターを落下させたり、凍結させたりしないでください。フィルターが損傷した場合、有害な微生物を除去することができません。フィルターが損傷している可能性がある場合は、安全チェックを実施してください(「安全チェック」参照)。フィルターが損傷している場合、直ちに使用を中止し新しいフィルターに交換してください。

#### クイックディスコネクト接続口のないリザーバーの取り付け:

ご使用前に! ドリンクチューブを切断しフィルターを取り付ける前に、チューブの内径が 6.35 mm であることを確認してください。クイックディスコネクト接続口は、6.35 mm のチューブにのみ適合するよう設計されています。

- お好みの長さにドリンクチューブを切断しフィルターに取り付けます。バックパックを背負うときに、ホースがよじれないように注意してください。
- ドリンクチューブのリザーバーに最も近いフィルターの最下部位置にペンでマークして、切断します。
- クイックディスコネクトの接続口をフィルターに取り付けます。
- フィルターの FLOW 矢印がバイトバルブの方向を向くよう設置します。接続口をドリンクチューブに差し込み、フィルターを取り付けます。  
注意: 消毒用アルコールを使用すると、接続口が差し込みやすくなります。

### 2. 重力によるろ過

1. リザーバーを水で満たします。
2. リザーバーを吊ります。
3. バイトバルブを取り外し、ろ過した水を容器に入れます。
4. シャットオフバルブを閉じるか、ホースをつまんで水を止め、バイトバルブを取り付けます。

### 3. フィルターのクリーニング (バックフラッシュ)

頻繁にバックフラッシュを行うと、泥の蓄積を防止しフィルターを長くご使用いただけます。MSR では、8 リットル毎あるいは1日の最後にバックフラッシュを行うことを推奨しています。

1. フィルターを取り付けたまま、バイトバルブからフィルターを通して水を吸い出し、ドリンクチューブにろ過した水を満たします。
2. フィルターをリザーバーから取り外します。
3. バイトバルブに息を吹き込み、フィルターを通して水を逆流させます。
4. フィルターをリザーバーに取り付けます。

### 4. フィルターおよびハイドレーションシステムの消毒

バクテリアやカビの繁殖を防ぎ、流量を維持するために、フィルターの長期保管前後やフィルターを長期間使用した後(15 日以上)は、必ずフィルターを消毒してください。

1. フィルターをハイドレーションシステムから取り外します。
2. ドリンクチューブをリザーバーに接続し、洗剤を入れたお湯でシステムを洗浄し、ドリンクチューブから流します。
3. システムをきれいな水ですすぎ、洗剤を洗い流します。
4. フィルターをシステムに取り付けます。2 リットルのきれいな水でリザーバーを満たし、2.5 mL (小さじ約 1/2 杯) の家庭用漂白剤 (香料や染料を使用していないもの) を加えるか、Aquatabs® 6錠を溶かした 1 リットルのきれいな水でリザーバーを満たします。
5. リザーバーをしっかりと振ります。
6. リザーバーより低い位置でバイトバルブを持ち、漂白剤溶液の半分をフィルターを通して流し台に流します。
7. 残りの漂白剤溶液を 30 分程フィルターの中に入れておきます。
8. 残りの溶液をフィルターを通して流し出します。
9. 1 リットルのきれいな水をシステムを通してろ過させます。

### 5. フィルターの保管

フィルターを長期保管する前後、あるいは連続 15 日以上使用した後は、フィルターを消毒してください(フィルターの消毒参照)。

**警告** 使用後のフィルターは、決して氷点下(0°C以下)で保管しないでください。フィルターが凍結すると内部の繊維が損傷し、ろ過できなくなります。

### 6. 安全チェック

フィルターの材質は、落下により損傷、あるいは使用後に凍結することで損傷することがあります。損傷の可能性がある場合は、安全チェックを実施してください。安全チェックを行うには、鍋が必要です。

1. 1/2 リットルの水をフィルターを通してろ過し、鍋の中に入れます。
2. リザーバーをフィルターより高い位置に持ち上げて、気泡を除去します。
3. ろ過後用のドリンクチューブに水が満たされていることを確認します。
4. フィルターのオス側クイックディスコネクトをリザーバーから取り外します。
5. オス側クイックディスコネクトを鍋の水に浸します。
6. バイトバルブに息を吹き込み、フィルターを通して水を逆流させます。
7. フィルターから気泡が出てきます。
8. 再度バイトバルブに息を吹き込みます。フィルターを通して息を吹き込むことができ、小さな気泡が出続けるようであれば、フィルターは安全ではありません。安全に気泡が出続けるようであれば、フィルターは安全ではありません。フィルターが損傷している場合、使用を停止し新しいフィルターに交換してください。

Aquatabs® は、Medentech Limited が米国およびその他の国で登録している商標です。

限定保証の詳細については、[msrgear.com/warranty](http://msrgear.com/warranty) をご覧ください。